



模拟 KNZD-68

产品描述

1. 不锈钢 304 面板，铝合金底壳，防破坏和防篡改硬件，易于安装
2. 耐候性防水等级 IP55 防尘
3. 免提，支持自动应答和自动挂断，内置扬声器
4. 使用温度范围从-30 度到+75 度
5. 针对 ITU-T 建议 K. 21 的防雷保护
6. 壁挂式安装，带防雨罩
7. RJ11 电话线供电
8. 支持回音消除，干接点控制远程开门可选
9. 电话完整性接线，使电话系统能够检查电话单元是否仍在运行（如果 PABX 有此功能，我们可以提供此功能）
10. 如果另一侧不挂机，则可选的 7 分钟超时释放线路（可选）
11. 面板经过电泳，耐腐蚀，不会留下指纹
12. 应用范围：公寓，住宅，办公室，大学，酒店，电梯等



产品规格

1. PSTN 模拟话机
2. DTMF 拨号
3. MTBF:100000 小时
4. MTTR: 2 小时
5. 适用于馈电电压为 33~60V 的各种程控交换机和调度交换机系统
6. 环境温度: -30 ~ +60 度. 相对湿度: 10%~95%
7. 大气压力: 86~106Kpa 环境噪声: 小于等于 60dB (A)
8. 振铃声级: 大于等于 70dB (A).
9. 当用户线为 3 千米时的信号电平 标准频率: 低频群: 697. 770. 852. 941Hz,
10. 高频群: 1209. 1336. 1477Hz, 频率偏移: -1.5% ~ +1.5%;
11. 通话传输指标: (5KM) SLR<12, RLR<-1, STMR>10, 输出阻抗 600 Ohm.
用户线最大长度: 7KM
12. 具有超强的 12 组号码储存记忆拨号功能 (每组号码最长 16 位)
13. 连接: 标准电话线 (或者根据需求增加 RJ11 水晶头)

安装说明

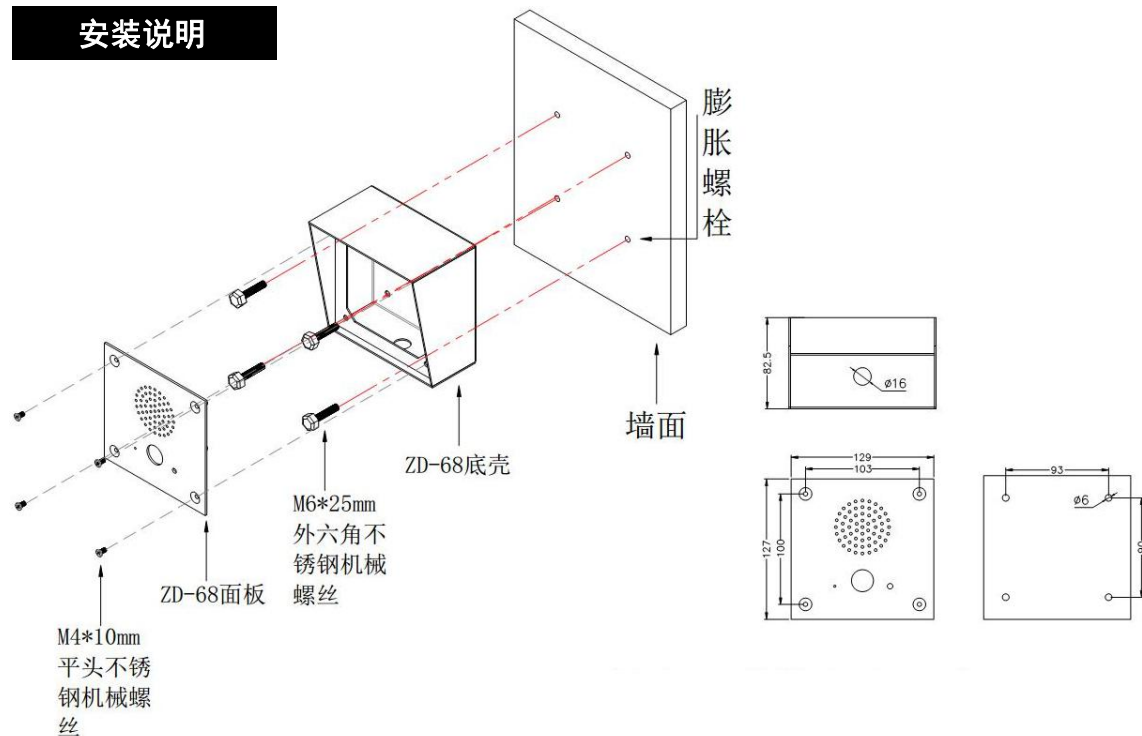

包装规格



机器尺寸: 130*133*82.5mm

净重: 1.1KG

包装盒尺寸: 250*220*160mm

净重: 1.1KG 毛重: 1.5KG

14pcs 外包装箱尺寸: 580*470*480mm

净重: 15.4KG 毛重: 21KG